

PONUKA

na dodávku ťažobnej techniky

BELAZ

Nosnosť 60 t

1.a) Typ BELAZ 7555E

1.1 Technický popis

Nosnosť: 60 t
Vlastná hmotnosť: 37 t
Rozmery: viz. Obr.

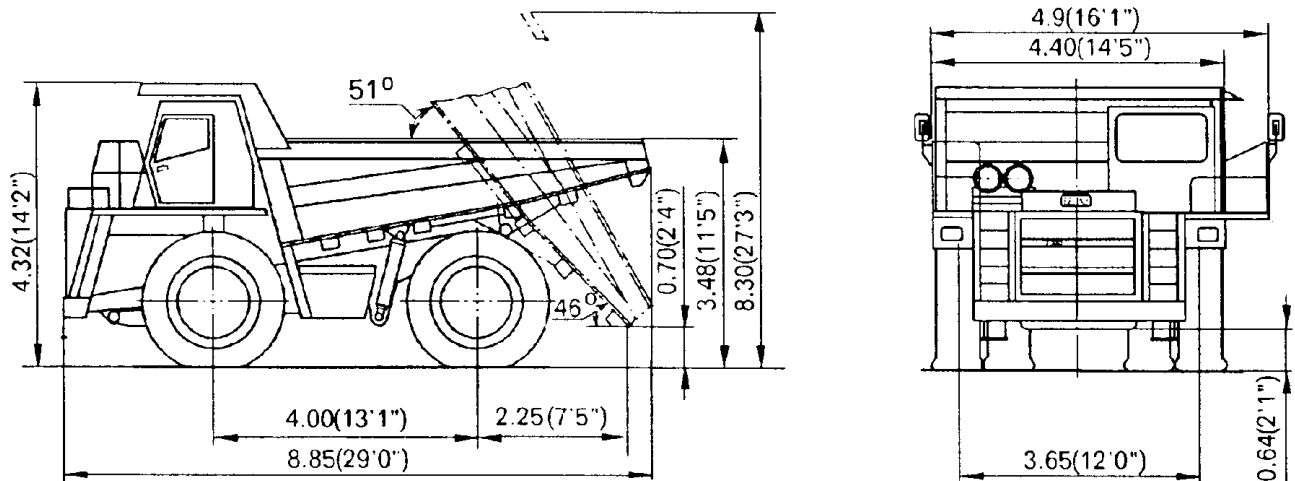

a) Motor

Typ: QSK-19 CUMMINS
Výkon: 750hp (522 kW)
Otáčky: 2100 ot/min
Maximálny točivý moment: 3085 Nm
Počet valcov: 6
Vrtanie/zdvih: 159/159 mm
Merná spotreba paliva: 177 g/hp.h (206 kW/g.h)
Elektroinštalácia: 24 V
4 ks akumulátorov 132 Ah
alternátor
štartér

centrálny vypínač akumulátorov

- štvortaktný naftový, forsírovaný, vodou chladený s priamym vstrekom a komorovým spaľovaním. Komora je umiestená v pieste valca.

1.2.2. Prevodovka

Typ: GMT 6+1

Hydromechanická s trojhriadeľovým reduktorom, s hydrospojku „štvorhriadeľové prevody s frikčnými spojkami, elektrohydraulické ovládanie riadenia rýchlostných stupňov a hydromechanickým retardérom.

Prevody:	priamy prevod	1,0	
		dopredu	dozadu
	Stupeň 1	4,0	5,12
	2	2,68	
	3	2,01	
	4	1,35	
	5	1,0	
	6	0,67	

Prevod je prenášaný dvoma kardanovými hriadeľmi s uloženým na ihlových ložiskách.

1.2.3. Predná náprava

Nehnaná, riadená, zavesená na dvoch hydraulickopneumatických tlmičoch osadená dvoma kolesami.

1.2.4. Zadná náprava

Hnaná náprava s jednostupňovým hlavným prevodom s kužeľovým diferenciálom so štyrmi planetovými kolesami valcovými rovnouzubými pastorkami. Náprava je zavesená na 2 hydraulickopneumatických tlmičoch osadená dvojmontážou (4 kolesá) vybavenou „vyrážačom“ kameňov.

Prevodové číslo	– hlavné prevodovky(dif)	2,93
	- „kolesovej“ prevodovky	7,62
	- celkové	22,33

1.2.5. Riadenie

Hydrostatické servoriadenie predných kolies s dvoma oddelenými okruhmi a s polomerom otáčania 9m.

Tlak v riadiacom systéme: 12,5 Mpa

1.2.6. Brzdíaca sústava

Trojstupňová - Pracovné brzdy diskové pre všetky kolesá s pneumatickým prívodom a oddelené na predné a zadné kolesá.

Parkovacia brzda s brzdovým obložením permanentne uzavretého typu

na hlavnom hriadeli hlavnej prevodovky ovládaná pneumaticky pružinami.

Hydrodynamický retardér inštalovaný na hlavnom hriadeli prevodové skrine elektricky ovládaný.

Záložná brzda – používa sa parkovacia brzda

1.2.7. Pneumatiky

Kolesá sú osadené pneumatikami rozmerov 24.00-R35 (nutná značka Bridgestone) s predpísaným vnútorným tlakom 0,6 MPa. Pneumatika je dokompletovaná dušou a límcom (vložkou) príslušného rozmeru.

1.2.8 Hydraulický okruh

Dvojcestne kombinovaný pre zdvih korby a servoriadenia. Tlak je zaist'ovaný zubovými čerpadlami.

Zdvih korby – teleskopickými hydraulickými válcami (lineárny hydromotor).
- rýchlosť vyklápania 15 s
- rýchlosť sklápania 14 s
- tlak 14 MPa

1.2.9 Korba

Korba je vyrobená s vysoko odolnej ocele. Dno korby je dvojité s využitím výfukových plynov na ohriatie.

Objem korby: štandard 25 m³ 34,2 m³ s navýšením nákladu

V prípade potreby je možné korbu vyrobiť podľa špecifických požiadaviek na rozmery od zákazníka.

1.2.10 Kabína

Jednomiestna kabína je doplnená o prídavné bočné sedadlo. Sedadlo vodiča je odpružené vzduchovým vankúšom (typ KAROSA) s opierkou hlavy.

Maximálna hlučnosť v kabíne, prašnosť, vibrácie a ergonometrické rozmiestnenie ovládačov vyhovujú požiadavkám hygienického predpisu ČR a je možné kabínu vybaviť klimatizáciou značky KONVENTA.

Hluk v kabíne splňuje hygienické normy tzn. nepresahuje hranicu 80 dB.

1.2.11 Náplne

Palivo:	800 l
Chladiaca sústava:	200 l
Mazanie motoru:	65 l
Prevodová skriňa:	100 l
Hydraulická sústava:	180 l
Hlavná prevodovka(dif)	24 l
Kolesové prevodovky:	36 l (18 x 2)
Tlmiče:	24 l (6 x 4)

2 Garancie

2.1. Záruka na stroj: 12 mesiacov od uvedenia do prevádzky alebo 2000 Mth

3 Dodacie podmienky

3.1. Termín dodania: 3,5 mesiaca od podpisu zmluvy

3.2. Dodacia podmienka: DDU SR

3.3 Platobné podmienky:

Budú dohodnuté pri podpise KS

4 Nadštandardná výbava

- Centrálné mazanie LINCOLN za príplatok 6.500,-- USD/ 1 ks.
- Klimatizácia DIAVIA za príplatok 3500,-- USD/ 1 ks

6. Súčasť dodávky

6.1 Technická dokumentácia

- katalóg ND
- návod k obsluhu
- návod k údržbe

6.2 Príslušenstvo

- rezervné koleso
- sada ND
- sada náradia

7. Platnosť ponuky